

## Exercices de bac (graphes) (3)

### I Centres étrangers juin 2016

Une compagnie aérienne utilise huit aéroports que l'on nomme A, B, C, D, E, F, G et H.

Entre certains de ces aéroports, la compagnie propose des vols dans les deux sens.

Cette situation est représentée par le graphe  $\Gamma$  ci-contre, dans lequel :

- les sommets représentent les aéroports,
- les arêtes représentent les liaisons assurées dans les deux sens par la compagnie.

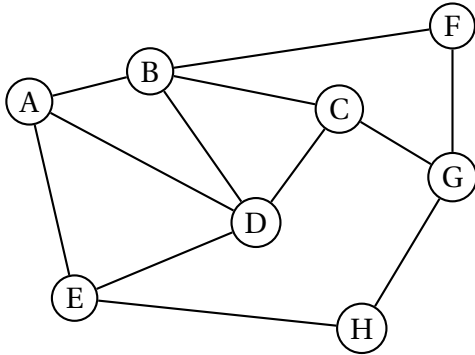

#### Partie A

- (a) Déterminer, en justifiant, si le graphe  $\Gamma$  est complet.  
(b) Déterminer, en justifiant, si le graphe  $\Gamma$  est connexe.
- Déterminer, en justifiant, si le graphe  $\Gamma$  admet une chaîne eulérienne. Si oui, donner une telle chaîne.
- Donner la matrice d'adjacence  $M$  du graphe  $\Gamma$  en respectant l'ordre alphabétique des sommets du graphe.
- Pour la suite de l'exercice, on donne les matrices suivantes :

$$M^2 = \begin{pmatrix} 3 & 1 & 2 & 2 & 1 & 1 & 0 & 1 \\ 1 & 4 & 1 & 2 & 2 & 0 & 2 & 0 \\ 2 & 1 & 3 & 1 & 1 & 2 & 0 & 1 \\ 2 & 2 & 1 & 4 & 1 & 1 & 1 & 1 \\ 1 & 2 & 1 & 1 & 3 & 0 & 1 & 0 \\ 1 & 0 & 2 & 1 & 0 & 2 & 0 & 1 \\ 0 & 2 & 0 & 1 & 1 & 0 & 3 & 0 \\ 1 & 0 & 1 & 1 & 0 & 1 & 0 & 2 \end{pmatrix}$$

et

$$M^3 = \begin{pmatrix} 4 & 8 & 3 & 7 & 6 & 1 & 4 & 1 \\ 8 & 4 & 8 & 8 & 3 & 6 & 1 & 4 \\ 3 & 8 & 2 & 7 & 4 & 1 & 6 & 1 \\ 7 & 8 & 7 & 6 & 7 & 3 & 3 & 2 \\ 6 & 3 & 4 & 7 & 2 & 3 & 1 & 4 \\ 1 & 6 & 1 & 3 & 3 & 0 & 5 & 0 \\ 4 & 1 & 6 & 3 & 1 & 5 & 0 & 4 \\ 1 & 4 & 1 & 2 & 4 & 0 & 4 & 0 \end{pmatrix}$$

Un voyageur souhaite aller de l'aéroport B à l'aéroport H.

- Déterminer le nombre minimal de vols qu'il doit prendre, Justifier les réponses à l'aide des matrices données ci-dessus.
- Donner tous les trajets possibles empruntant trois vols successifs.

#### Partie B

Les arêtes sont maintenant pondérées par le coût de chaque vol, exprimé en euros.

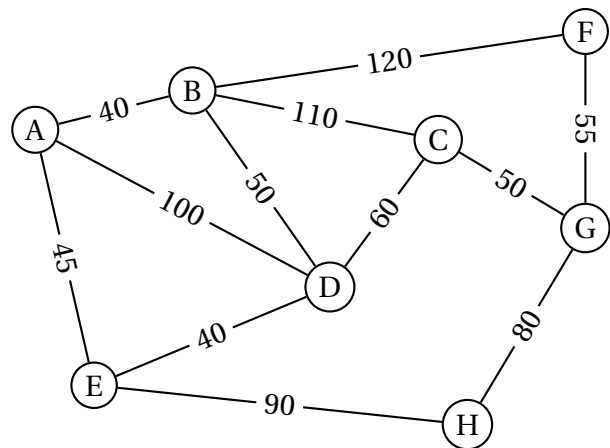

Un voyageur partant de l'aéroport A doit se rendre à l'aéroport G.

En utilisant l'algorithme de Dijkstra, déterminer le trajet le moins cher.

## II Asie juin 2016

### PARTIE A

On considère le graphe  $\mathcal{G}$  ci-dessous

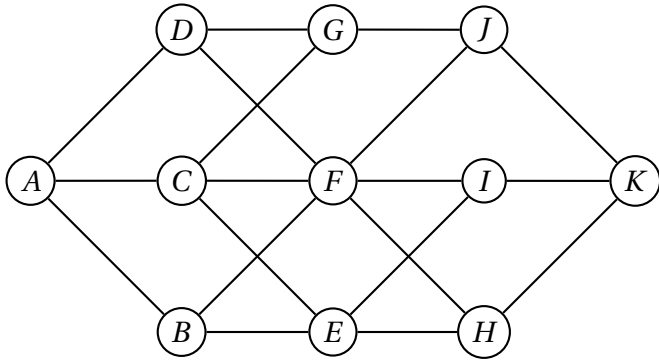

- En justifiant la réponse, dire si ce graphe admet une chaîne eulérienne.  
Si oui, donner une telle chaîne.
- On considère la matrice  $M$  ci-après ( $a, b, c$  et  $d$  sont des nombres réels).

$$M = \begin{pmatrix} 0 & 1 & 1 & 1 & 0 & 0 & 0 & 0 & 0 & 0 & 0 \\ 1 & 0 & 0 & 0 & 1 & 1 & 0 & 0 & 0 & 0 & 0 \\ 1 & 0 & 0 & a & 1 & 1 & 1 & 0 & 0 & 0 & 0 \\ 1 & 0 & 0 & 0 & 0 & 1 & b & 0 & 0 & 0 & 0 \\ 0 & 1 & 1 & 0 & 0 & 0 & 0 & 1 & 1 & 0 & 0 \\ 0 & 1 & 1 & 1 & 0 & 0 & 0 & 1 & 1 & 1 & 0 \\ 0 & 0 & 1 & 1 & 0 & 0 & 0 & 0 & 0 & 1 & 0 \\ 0 & 0 & 0 & 0 & 1 & 1 & 0 & 0 & 0 & 0 & 1 \\ 0 & 0 & 0 & 0 & c & 1 & 0 & 0 & 0 & 0 & 1 \\ 0 & 0 & 0 & 0 & 0 & 1 & 1 & 0 & 0 & 0 & 1 \\ 0 & 0 & 0 & 0 & d & 0 & 0 & 1 & 1 & 1 & 0 \end{pmatrix}$$

- (a) Déterminer les réels  $a, b, c$  et  $d$  pour que la matrice  $M$  représente la matrice d'adjacence associée au graphe  $\mathcal{G}$ , les sommets étant pris dans l'ordre alphabétique.

(b) On donne

$$M^3 = \begin{pmatrix} 0 & 8 & 10 & 8 & 0 & 0 & 0 & 5 & 5 & 5 & 0 \\ 8 & 0 & 0 & 0 & 10 & 13 & 6 & 0 & 0 & 0 & 5 \\ 10 & 0 & 0 & 0 & 11 & 16 & 9 & 0 & 0 & 0 & 6 \\ 8 & 0 & 0 & 0 & 7 & 12 & 8 & 0 & 0 & 0 & 4 \\ 0 & 10 & 11 & 7 & 0 & 0 & 0 & 10 & 10 & 7 & 0 \\ 0 & 13 & 16 & 12 & 0 & 0 & 0 & 13 & 13 & 12 & 0 \\ 0 & 6 & 9 & 8 & 0 & 0 & 0 & 5 & 5 & 7 & 0 \\ 5 & 0 & 0 & 0 & 10 & 13 & 5 & 0 & 0 & 0 & 8 \\ 5 & 0 & 0 & 0 & 10 & 13 & 5 & 0 & 0 & 0 & 8 \\ 5 & 0 & 0 & 0 & 7 & 12 & 7 & 0 & 0 & 0 & 7 \\ 0 & 5 & 6 & 4 & 0 & 0 & 0 & 8 & 8 & 7 & 0 \end{pmatrix}$$

Déterminer, en justifiant, le nombre de chemins de longueur 3 reliant  $A$  à  $J$ . Préciser ces chemins.

### PARTIE B

On oriente et on pondère le graphe  $\mathcal{G}$  ci-dessous pour qu'il représente un réseau d'irrigation.

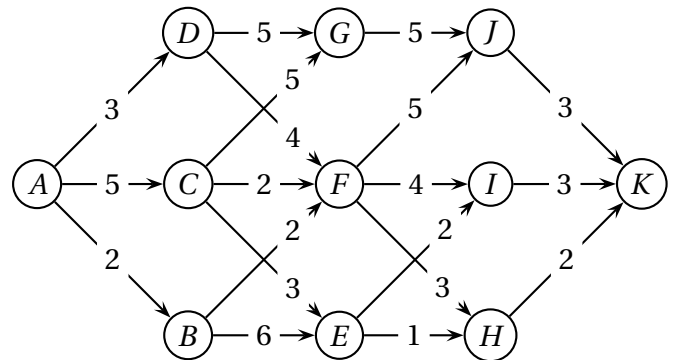

- Le sommet  $A$  correspond au départ d'eau, le sommet  $K$  au bassin d'infiltration et les autres sommets représentent les stations de régulation.
- Les arêtes représentent les canaux d'irrigation et les flèches, le sens du ruissellement.
- La pondération donne, en km, les distances entre les différentes stations du réseau.

Déterminer un chemin de longueur minimale entre le départ d'eau en  $A$  et le bassin d'infiltration en  $K$  et donner sa longueur.