

Programme de la journée du jeudi 28 mai

Sur le cahier vert :

Phrase du jour

« Patience et longueur de temps, font plus que force ni que rage. » Citation de Jean de La Fontaine ; Le lion et le rat - 1668.

Inverser les singuliers et les pluriels

Calcul mental,

additions : trouver des couples pour calculer rapidement / multiplier par 10 – 0,1 – 100 – 0,01,...

$5+13+17+5=$

$6+6+12+24=$

$14+8+16+12=$

$10+20+90+80=$

$104+6+90+800=$

$102 \times 100 =$

$102 \times 0,01 =$

$50 \times 10 =$

$50 \times 0,1 =$

$6231 \times 0,001 =$

classe virtuelle l'après midi uniquement

Géométrie :

Entraînement : utiliser la patrons de la leçon !

Projet de construction : réaliser une maison avec des solides :

1) les murs : il s'agit d'un pavé dont 4 de ses faces sont identiques et sont des rectangles de : longueur = 10cm et largeur 6cm

les deux faces latérales sont des carrés de 6 cm de côté

2) le toit est un prisme constitué des 3 rectangles dont les mesures sont les mêmes que celles des murs de la maison

les deux faces latérales sont des triangles équilatéraux de 6cm de côté

3) le cheminée est un cylindre dont les faces latérales sont des cercles de 1cm diamètre et la hauteur fait 3 cm.

NB : penser à intégrer des languettes pour coller les différentes faces entre elles

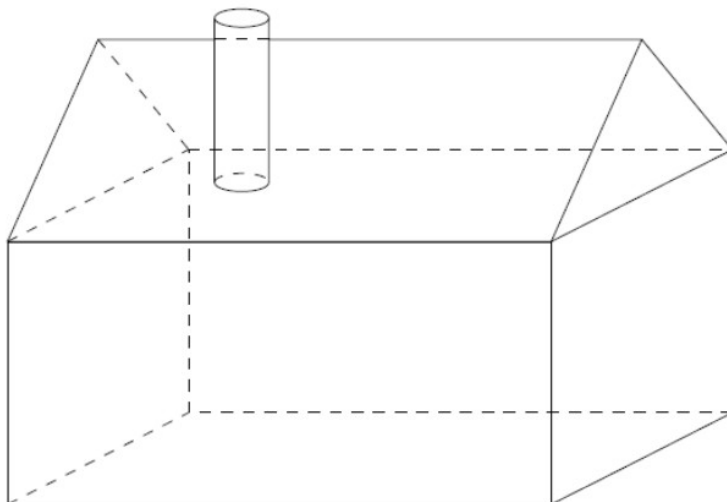

Français

CE2

Fichier Pages 94-95

Le dictionnaire (suite) + produire des phrases enchaînées

CM1

Les temps du passé

Exercices 7-8-9 page 117

Français

CE2

suite de l'activité du matin

CM1

Grammaire, les déterminants

Livre page 26

Lire je retiens page 26

exercices 8-9-10 page 27

Nombres et calculs

Poser les opérations suivantes

$$5\,268 + 41 + 6\,801 =$$

$$2\,001 - 586 =$$

$$6\,325 \times 32$$

$$\text{CE2 : } 8\,742/4=$$

$$\text{CM1 : } 95\,623 / 13=$$

CE2

Les grands nombres

livre page 37 exercices 6-7-8

CM1

Calculs de décimaux

Exercices 7 – 8 – 9 page 69