

1. marquer l'axe central d'une feuille A4, puis plier les coins

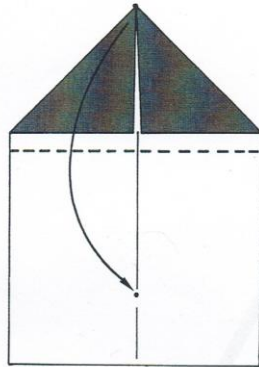

2. rabattre la pointe sur l'axe central...

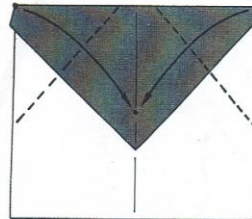

3. ...puis les points jusqu'au centre

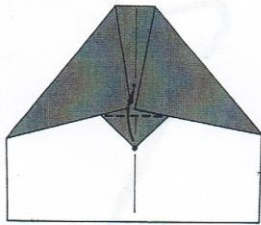

4. rabattre le triangle vers le haut

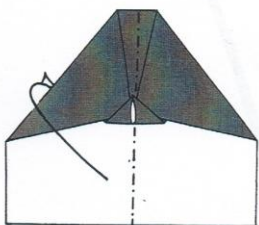

5. plier en deux derrière

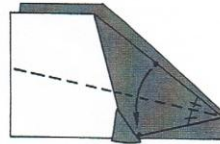

6. plier un côté en divisant en deux l'angle indiqué...

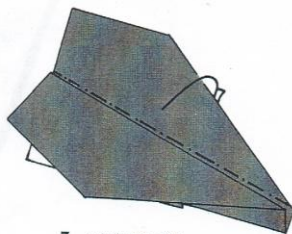

7. ...puis l'autre côté

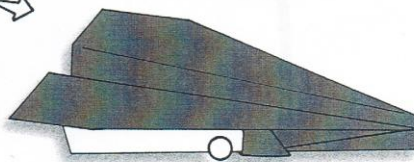

8. régler les ailes. Tenir l'avion au point indiqué pour le lancer

Avions de papier

Arle Delta

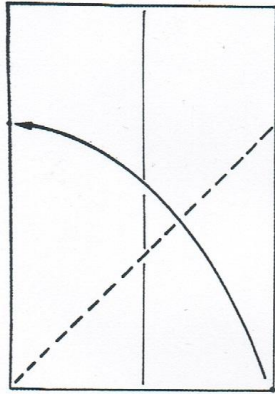

1. marquer le milieu, puis joindre les points d'une feuille A4 (ou demi-A4)

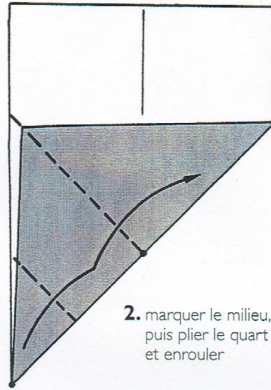

2. marquer le milieu, puis plier le quart et enrouler

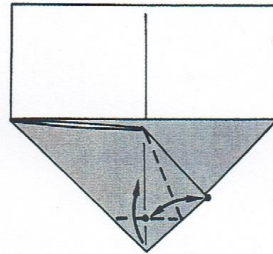

3. marquer le pli de droite, puis remonter le triangle

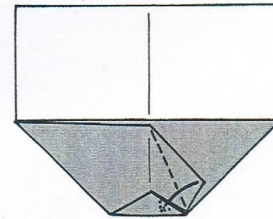

4. rentrer la languette dans la poche...

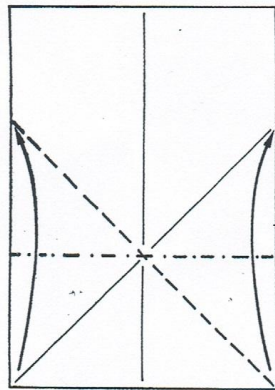

2bis. marquer les plis, puis ramener les pointes vers le haut

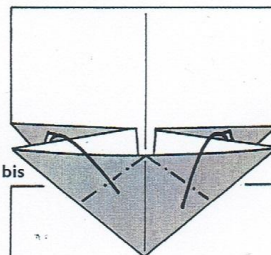

3 bis

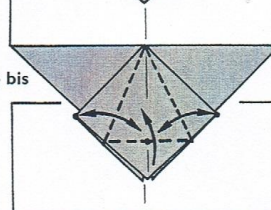

4 bis

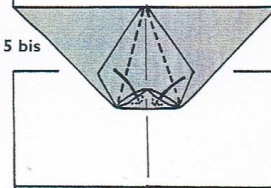

5 bis

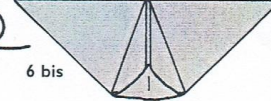

6 bis

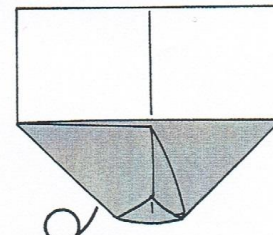

5. ...puis retourner et passer à l'étape 7bis

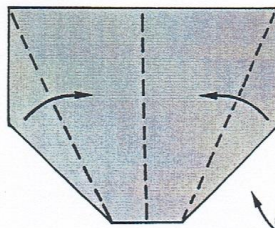

7bis. marquer les côtés et le centre

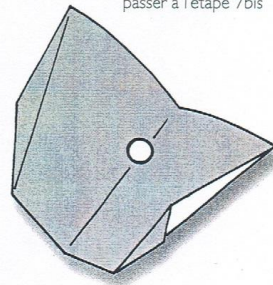

8. pour lancer l'avion, placer l'index au point indiqué

Avions de papier

*Edier*

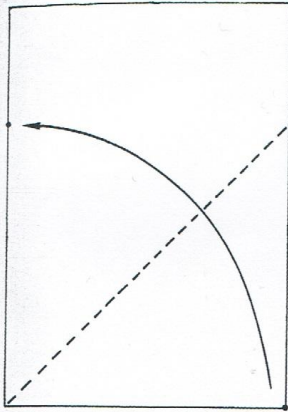

1. rabattre la largeur sur la longueur d'un format A4

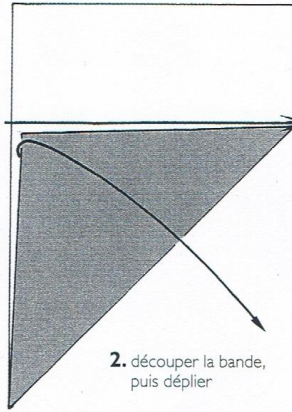

2. découper la bande, puis déplier

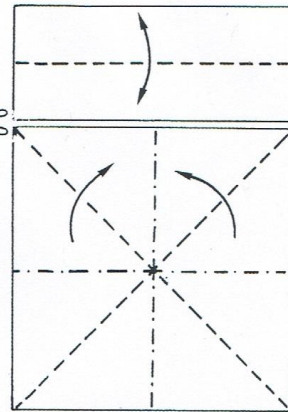

3. marquer la bande en deux et plier le carré comme indiqué (voir p. 7)

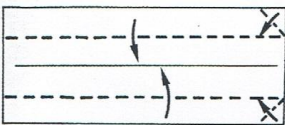

5. rabattre les deux pointes du triangle vers le bas

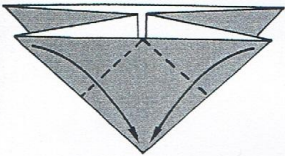

4. plier le quart de la bande en rentrant les angles sur un côté

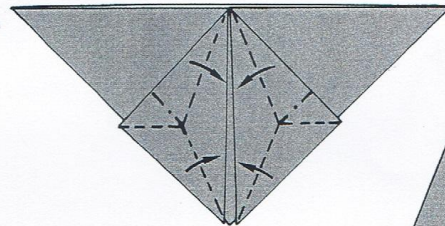

6. diviser les angles en deux, une fois par le haut, une fois par le bas, puis pincer le tout à deux mains

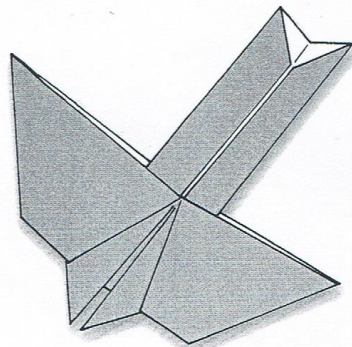

8. pour le lancer, plier le modèle en deux

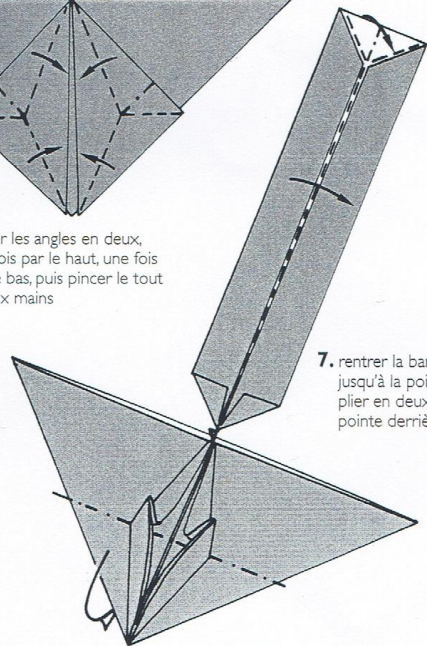

7. rentrer la bande jusqu'à la pointe et plier en deux la pointe derrière

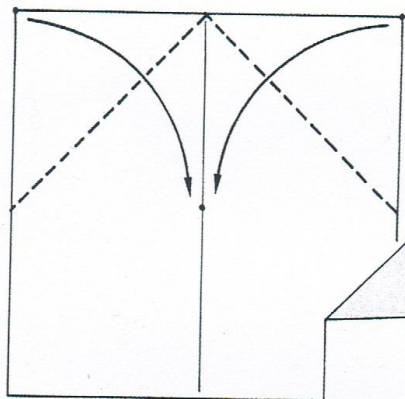

1. rabattre les pointes vers le centre, préalablement plié

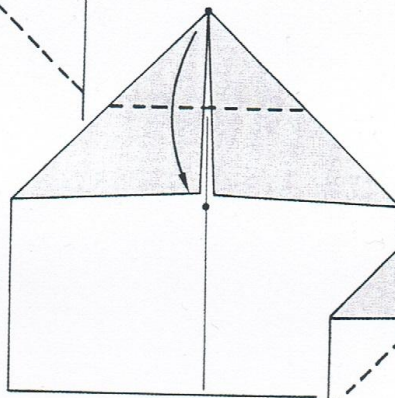

2. joindre les points marqués

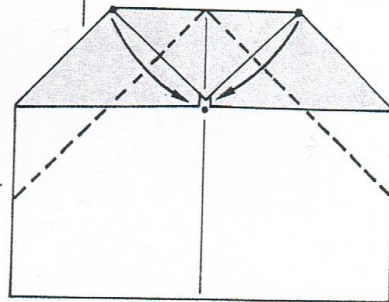

3. rabattre à nouveau les côtés

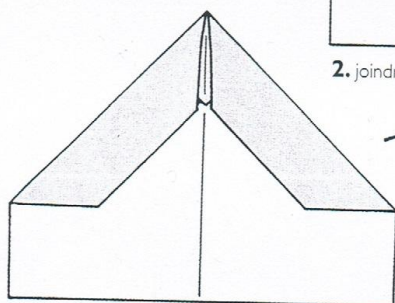

4. puis retourner

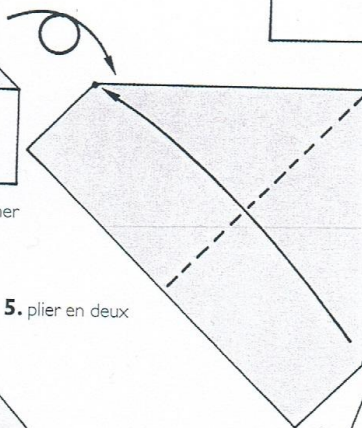

5. plier en deux

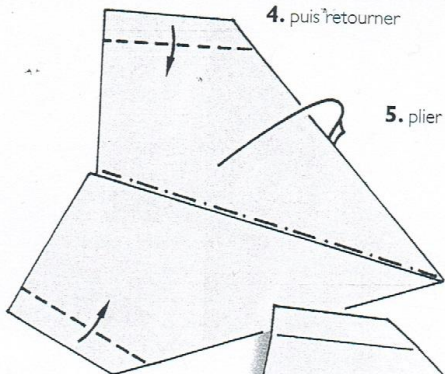

6. rabattre un côté vers l'extérieur

7. soulever les ailerons et plier derrière l'autre côté



8. placer les ailes vers le haut. Tenir l'avion en dessous pour le lancer