

1. marquer le pli central vertical, puis plier le quart de la feuille jusqu'au milieu

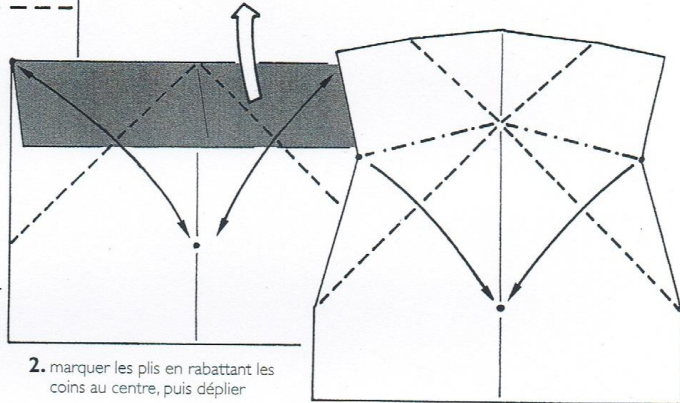

2. marquer les plis en rabattant les coins au centre, puis déplier

3. mettre les plis dans le bon sens, puis remettre à plat

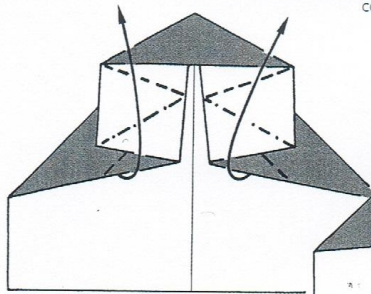

4. remonter chaque côté

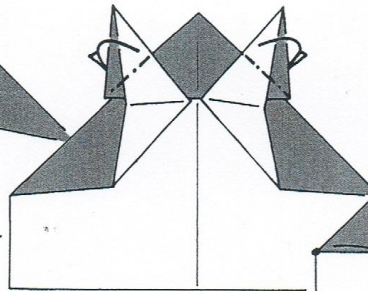

5. glisser les pointes sous la première épaisseur

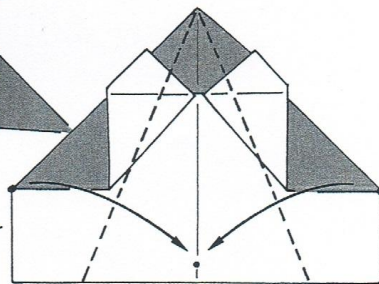

6. plier les côtés jusqu'au centre

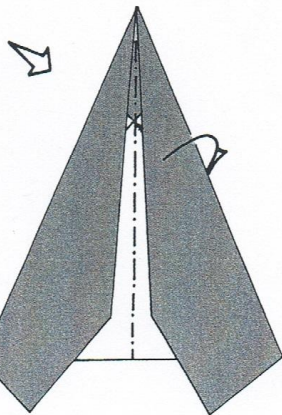

7. plier en deux derrière

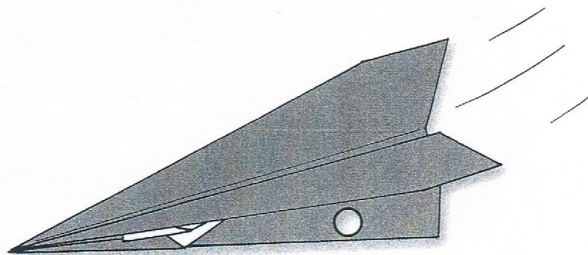

8. régler les ailes. Pour lancer l'avion, le tenir au point indiqué

Avions de papier

*En coup de vent*

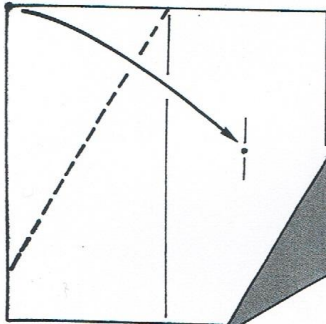

1. plier la pointe au quart à droite sans déborder du pli central

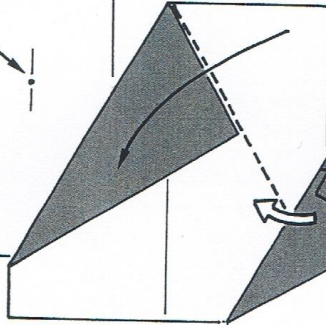

2. rabattre l'autre côté

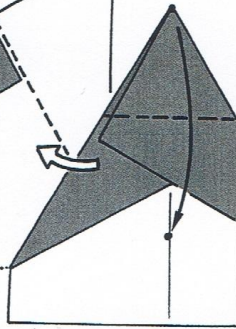

3. plier la pointe, puis déplier le tout

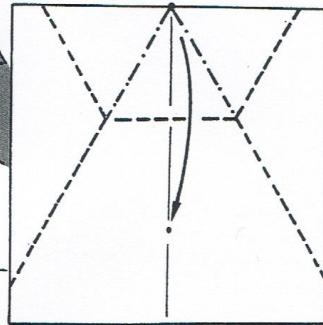

4. mettre les plis comme indiqué, puis replier la pointe centrale...

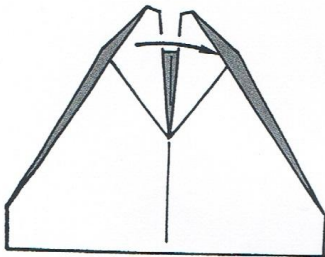

5. ...en introduisant les côtés l'un dans l'autre

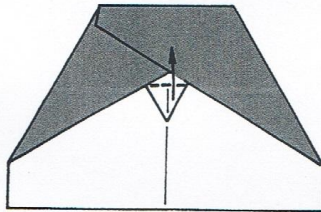

6. remonter la pointe

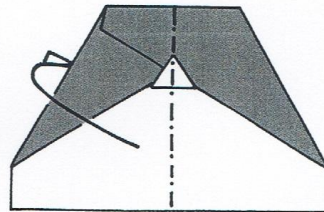

7. plier en deux derrière

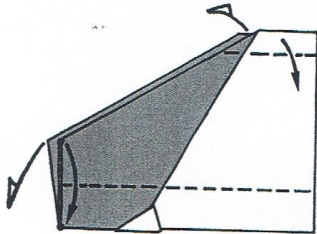

8 bis. rabattre les bords en joignant les points, puis rabattre deux stabilisateurs

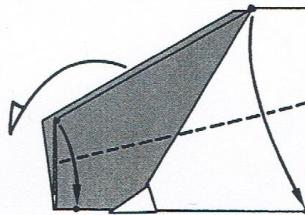

8. rabattre les bords en joignant les points



9. placer les ailes légèrement plus haut que l'horizontale : pour lancer l'avion, le tenir par dessous

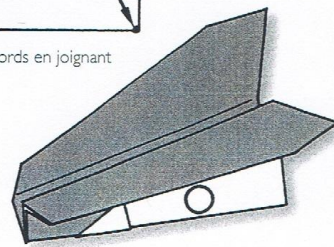

Avions de papier *Anc Ouranos II*

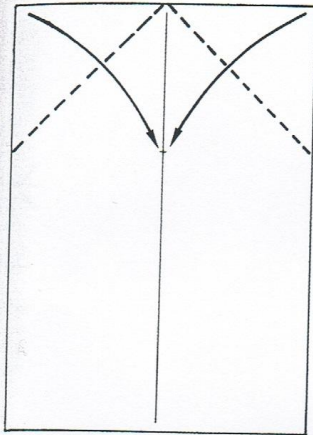

1. marquer le milieu d'une feuille A4 (ou demi-A4), puis rabattre les angles au centre

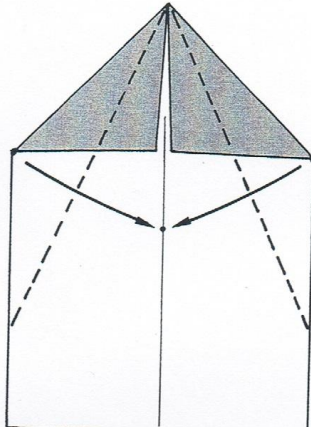

2. plier au centre de nouveau

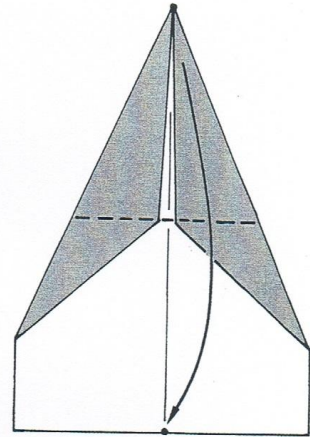

3. plier en deux vers le bas, puis retourner

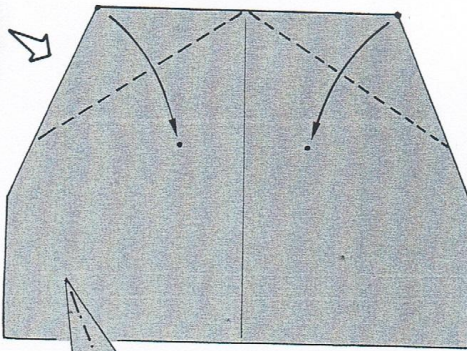

4. plier aux points marqués

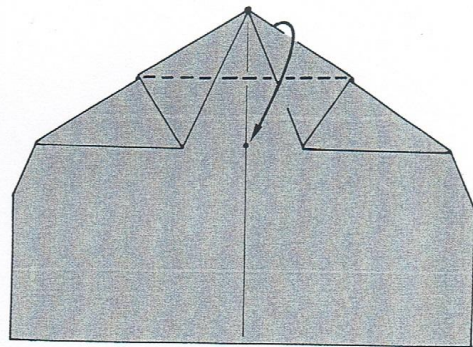

5. en pliant, libérer la pointe derrière

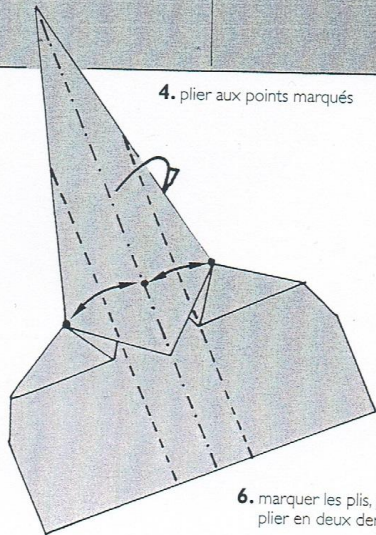

6. marquer les plis, puis plier en deux derrière

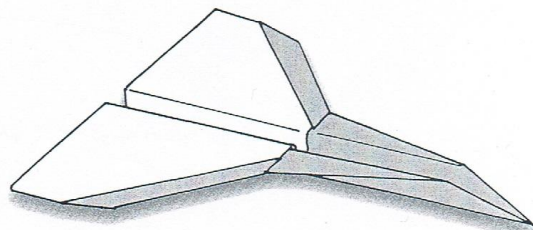

7. régler les ailes. Pour lancer l'avion le tenir par dessous